

MODÈLE #
PTZ20XTVI



CAMÉRA HD ANALOGIQUE PTZ



5MP
RESOLUTION



Résolution de
2MP

Lentille de
4.7-94MM



IR jusqu'à 120M

**20X Zoom
optique**



IP67
**Étanche à l'eau et
à la poussière**

**TVI-CVI-AHD-960H
RS-485
Communication**

Découvrez la caméra de sécurité **PTZ20XTVI** - votre solution de surveillance ultime pour des capacités de monitoring inégalées. Cette caméra analogique offre un puissant zoom optique 20X associé à une résolution de 2MP, garantissant que chaque détail est capturé avec netteté. Avec son objectif motorisé de 4.7-94mm, vous avez la flexibilité d'ajuster la mise au point sans effort. Équipée d'une cote de protection IP66, cette caméra est conçue pour résister aux conditions météorologiques difficiles, la rendant idéale pour une utilisation intérieure et extérieure. Améliorez votre installation de sécurité avec le PTZ20XTVI et profitez de la tranquillité d'esprit en sachant que votre propriété est sous surveillance vigilante.



CAMÉRA

Capteur d'image	1/2.8" SONY CMOS (IMX307)
Résolution horizontale	2MP
Rapport S/B	>50db

PTZ

Vitesse de rotation horizontale	280°/s
Plage de rotation horizontale	0°~360°
Vitesse de rotation de l'inclinaison	120°/s
Plage de rotation de l'inclinaison	0°~90°
Retournement automatique	Support
Ratio vitesse	Support
Balayage à 360°	Support
Balayage A-B	Support
Points prédéfinis	220
Tours de garde	4 groupes
Points de garde	Max.16 points

LENTILLE

Longueur de mise au point	4.7mm-94mm
Contrôle de mise au point	Zoom optique 20X

VISION NOCTURNE

DEL infrarouge	6PCS Array 42Mil IR LED
Portée IR	120m
DEL IR à contrôle automatique	PWM

COMMUNICATION

Protocole de communication	UTC
Interface de communication	CÂBLE COAXIAL
Audio	N/A
Alarme	N/A

GÉNÉRALITÉS

Température de fonctionnement	Intérieur : 0°~ +40° Extérieur : -40°~ +60°
Humidité de fonctionnement	≤90% Sans condensation
Protection contre les infiltrations	IP66
Chauffage et ventilation	Contrôle automatique de la température
Puissance	DC12V/3A
Protection contre la foudre	Tension transitoire 6000V
Dimensions	208mm*136mm*251mm
Poids	3Kgs





DIMENSIONS

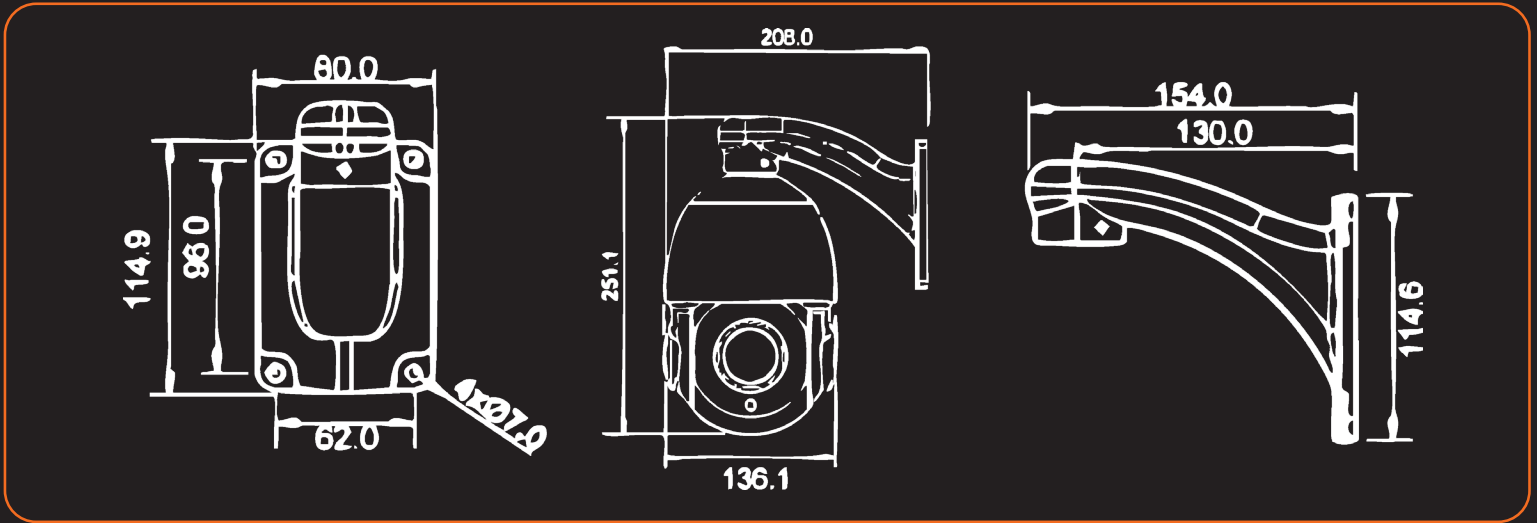

ACCESSOIRES COMPATIBLES

SOLUTION DE MONTAGE AU PLAFOND



CMB6-P
SUPPORT PLAFOND

SOLUTION DE MONTAGE EN COIN

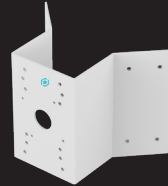

COMB6
SUPPORT DE COIN

SOLUTION DE MONTAGE SUR POTEAU



PMB6
SUPPORT POUR POTEAU

SOLUTION DE MONTAGE MURAL

Inclus

TÉLÉCHARGER L'APP SMART GUARDIAN

